



### Funzione

Le parti metalliche di un impianto di riscaldamento sono soggette a fenomeni di corrosione che rilasciano nell'acqua delle impurità. Quando raggiungono il generatore, questi detriti di natura ferrosa possono ostruire lo scambiatore o essere attratti dai magneti del circolatore, provocandone il bloccaggio.

DirtOUT™ Compact è un defangatore magnetico a doppia azione filtrante che, grazie a un design brevettato, preserva l'impianto e lo mantiene in salute, combinando un'azione di protezione duratura ed efficace a ingombri ridotti e facilità di installazione. Le sue qualità sono ampiamente apprezzate nelle applicazioni sotto caldaia.

### Caratteristiche

- Super-compatto
- Elimina tutte le impurità
- Combatte la corrosione
- Prolunga la vita della caldaia
- Garantisce l'efficienza dell'impianto



Camera di decantazione  
trasparente



Magnete estraibile  
a superficie maggiorata



Filtrazione  
alta efficienza

### Gamma prodotti

CODICE	DESCRIZIONE	MISURA	COLORE
DF00300034	Defangatore magnetico sottocaldaia DirtOUT™ Compact	3/4" F x 3/4" F	Nero / trasparente
DF00300034WT	Defangatore magnetico sottocaldaia DirtOUT™ Compact	3/4" F x 3/4" F	Bianco / trasparente

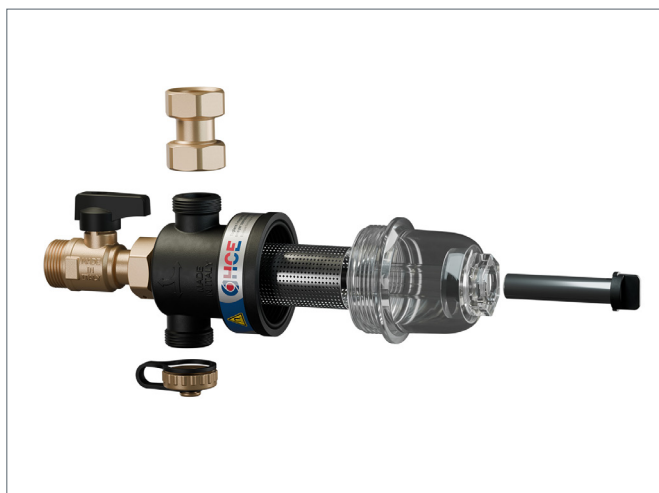

## Materiali

Corpo: PA66 + FV 30%

Cartuccia filtrante: Acciaio INOX AISI 304

Tenute: EPDM Perossidico

Valvola di intercettazione: Ottone

Raccordo girevole: Ottone

Magnete: al Neodimio

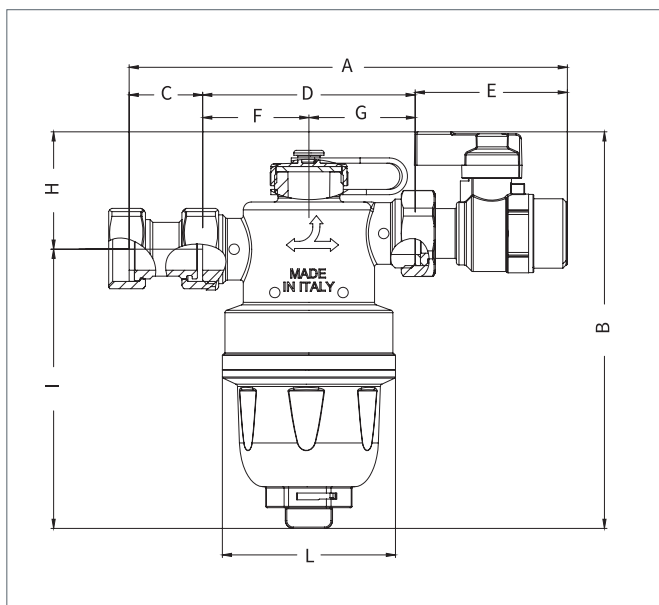

## Ingombri

TAGLIA	3/4" x 3/4" x 3/4"
A	167
B	151,1
C	28
D	81
E	58
F	40,5
G	40,5
H	44,8
I	106,4
L	66

## CARATTERISTICHE IDRAULICHE

**Kv 5,3**

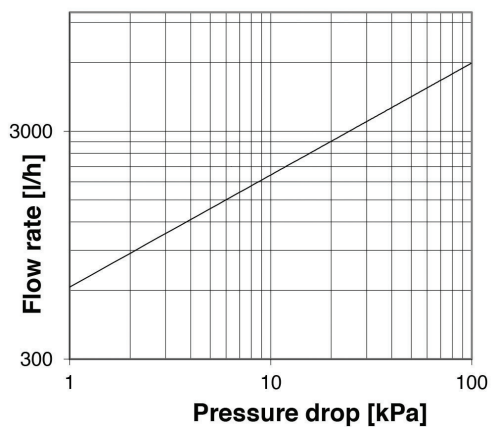

## Dati tecnici

Magnete: 12000 G

Porosità filtri inclusi: 800 µm

Fluidi compatibili: acqua; acqua + glicole 50% max

Portata max: Kv 5.3

Pressione max: 3 bar

Temperatura: 0 ÷ 90 °C

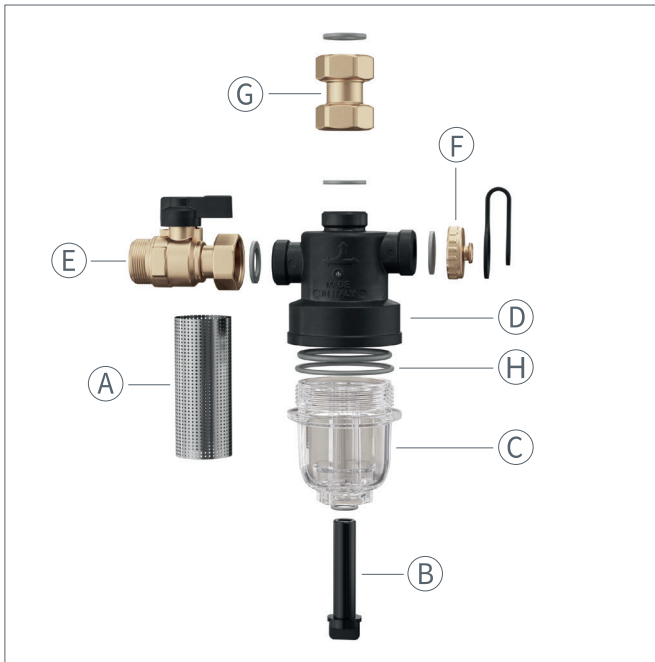

**Descrizione**

- A. Maglia filtrante in Acciaio INOX
- B. Magnete
- C. Bicchiera
- D. Corpo con attacchi filettati con doppio o-ring di tenuta
- E. Valvola di intercettazione (collegamento lato impianto di riscaldamento)
- F. Tappo
- G. Raccordo girevole (collegamento lato caldaia)



DirtOUT™ Compact è un defangatore che combina un'efficace separazione dei detriti tramite un duplice passaggio di filtrazione, magnetica e meccanica.

Lo speciale design, studiato con le più avanzate tecniche fluidodinamiche, favorisce e combina in tutte le posizioni di impiego, l'importante effetto di depurazione del potente magnete e della cartuccia filtrante. L'ampia camera in prossimità del magnete, garantisce grandi quantità di accumulo permettendo una meno frequente attività di manutenzione. Forme e materiali sono stati accuratamente selezionati per assicurare prestazioni, resistenza e durata nel tempo.

Le dimensioni compatte, e il design, permettono l'installazione in qualsiasi configurazione impiantistica senza ridurne le prestazioni filtranti.



*In aggiunta alla filtrazione magnetica DirtOUT® Compact offre un'elevata capacità filtrante anche delle particelle non magnetiche IN TUTTE LE POSIZIONI DI INSTALLAZIONE*

## Posizioni di montaggio

DirtOUT™ Compact può essere montato in posizione orizzontale e/o verticale grazie al raccordo speciale a Tee e allo speciale design, l'unico che permette sempre una perfetta filtrazione e pulizia in ogni posizione con particolare semplicità e senza compromessi.

### COLLEGAMENTI TUBAZIONI DIRITTE



### COLLEGAMENTI TUBAZIONI AD ANGOLO



## Indicazioni di installazione

- Il filtro defangatore va installato preferibilmente sulla tubazione di ritorno dal generatore.
- Per allentare e svitare il bicchiere in caso di manutenzione straordinaria, aiutarsi con una chiave da 29 mm.
- Effettuare la pulizia ordinaria un mese dopo la prima installazione.

Successivamente, è importante effettuare l'operazione di pulizia almeno una volta all'anno.

Nota. Per indicazioni dettagliate circa il montaggio, l'utilizzo e la manutenzione del defangatore DirtOUT™ Compact, fare riferimento al relativo foglio istruzioni. In caso di smarrimento richiederne l'invio di una copia.

L'INSTALLAZIONE DELL'APPARECCHIO DEVE AVVENIRE NEL RISPETTO DELLE NORMATIVE VIGENTI  
E DEVE ESSERE EFFETTUATA DA UN INSTALLATORE QUALIFICATO.

## Operazioni di ispezione, pulizia e manutenzione



### ATTENZIONE

Prima di effettuare qualsiasi operazione di ispezione, pulizia o manutenzione, spegnere il generatore, chiudere le valvole di intercettazione a monte del defangatore e attendere che i componenti si siano raffreddati.

Per effettuare la pulizia del dispositivo, procedere come segue:

1. Chiudere la valvola di intercettazione a monte del defangatore.
2. Predisporre un recipiente di raccolta e svitare il tappo del rubinetto di scarico.
3. Svitare direttamente il tappo portamagnete aiutandosi con una chiave da 29 mm. Assicurarsi che l'acqua venga raccolta in un contenitore di dimensioni adeguate.
4. Una volta che il flusso di acqua si è interrotto, rimuovere completamente il coperchio / tappo portamagnete (svitandolo in senso antiorario). Estrarre il magnete compiendo una rotazione oraria di 90° in modo da eliminare agevolmente le particelle ferrose. Lavare con acqua e sciacquare a fondo sotto il rubinetto in modo da rimuovere completamente le impurità e i detriti.
5. Controllare che la tenuta O-ring non presenti segni di danni, sostituirla se è danneggiata. Rimontare in ordine inverso. Al fine di garantire la perfetta tenuta idraulica e allo stesso tempo evitare il danneggiamento dei componenti, nel rimontaggio del filtro attenersi alle seguenti coppie di serraggio: - tappo di chiusura portamagnete: coppia 10÷12 Nm - tappo di scarico inferiore: coppia 6÷7 Nm. Verificare l'assenza di tracce di perdite prima della rimessa in servizio.



Chiusura della valvola di intercettazione.



Apertura del tappo di scarico.



Svitare in verso antiorario direttamente il tappo portamagnete aiutandosi con una chiave da 29 mm. Assicurarsi che l'acqua venga raccolta in un contenitore di dimensioni adeguate.



Rimozione del magnete (ruotare di 90° in senso orario). Lavare con acqua e sciacquare a fondo sotto il rubinetto in modo da rimuovere completamente le impurità e i detriti.

### SI CONSIGLIA DI EFFETTUARE LA PULIZIA CON LA SEGUENTE FREQUENZA:

- a distanza di 1 mese dalla prima installazione;
- successivamente, almeno una volta all'anno.

In ogni caso, la frequenza di pulizia deve essere adeguata alle caratteristiche dell'impianto.

## Contenuto della confezione

- Defangatore magnetico DirtOUT™ Compact
- 1 valvole di intercettazione a sfera 3/4"
- 1 tappo da 3/4"
- Raccordo girevole 3/4" x 3/4"
- 3 guarnizioni da 3/4"

## Accessori e parti di ricambio



Valvole a sfera con dado girevole 3/4" F x 3/4" M



Raccordo girevole 3/4" F x 3/4" F



Tappo con laccetto da 3/4" F

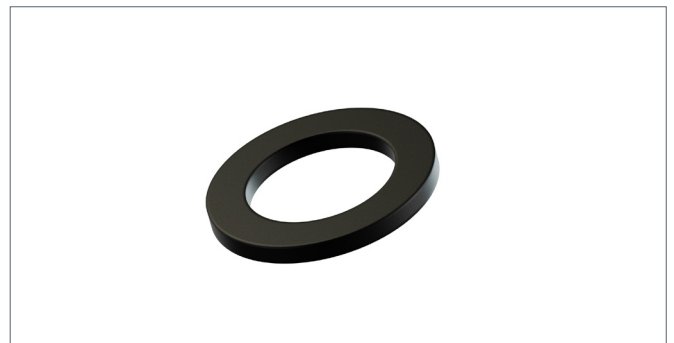

Guarnizione da 3/4"

## Descrizione di capitolato

DirtOUT™ Compact Filtro defangatore magnetico: ampia camera di calma per massimizzare il rallentamento e la decantazione dei detriti; rimozione delle particelle di origine ferrosa mediante magnete a barra al neodimio, campo magnetico 12000 G; filtrazione meccanica mediante cartuccia con porosità 800 µm. Componenti interni completamente ispezionabili e lavabili. Rubinetto di spurgo con levetta di apertura e tappo. Raccordo a "T" per montaggio alla tubazione in diversi orientamenti. Consentita installazione su linee orizzontali, verticali filtrando in tutte le posizioni. Materiali: corpo, PA66 + FV 30%; cartuccia filtrante in acciaio INOX AISI 304; tenute in EPDM Perossidico. Fluidi compatibili: acqua; acqua + glicole max 50%. Portata massima raccomandata: TBD. Pressione massima: 3 bar. Temperature operative: 0÷90 °C.

HCE Srl si riserva il diritto di apportare miglioramenti e modifiche ai prodotti descritti e ai relativi dati tecnici in qualsiasi momento e senza preavviso: riferirsi sempre alle istruzioni allegate ai componenti forniti, la presente scheda è un ausilio qualora esse risultino troppo schematiche. Per qualsiasi dubbio, problema o chiarimento, il nostro ufficio tecnico è sempre a disposizione.